



KVARTSVARVSLÅS, VIBRATIONSRESISTENT, 18 MM

Vibrationsresistent kvartsvarvslås för användning i järnvägsapplikationer med DB (Deutsche Bahn) standardinsats. Fästanordningen är vibrationsresistent för att förhindra oavsiktlig öppning. Kapslingsklass enligt IP66 och vattentätethet enligt NEMA 4 uppnås genom användning av en O-ring på insatsen och en platt tätning på huset. Universalrotation medsols eller motsols vid öppning och stängning.



MATERIAL

Regel: Stål, förzinkad

Låshus: Zinc die cast, chrome plated or black texture powder coated

Insats: Zinc die cast, chrome plated or black texture powder coated

Nut: Zinc die cast, zinc plated

RELATERADE PRODUKTER

Other materials: 6-134a, 6-134b

Liknande produkter: 2-020

Reglar: 2-481, 2-491

Use the Index Code at industrilas.com

TESTS & STANDARDS

Standarder: IP66, NEMA 4, DIN EN 61373

Hålbild: COMBI

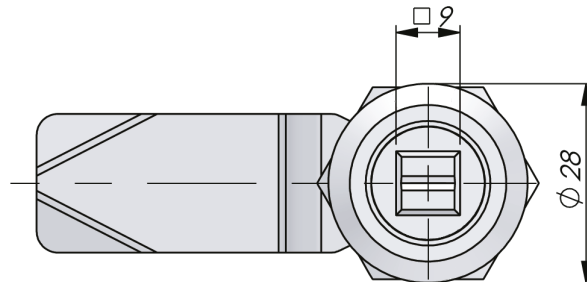
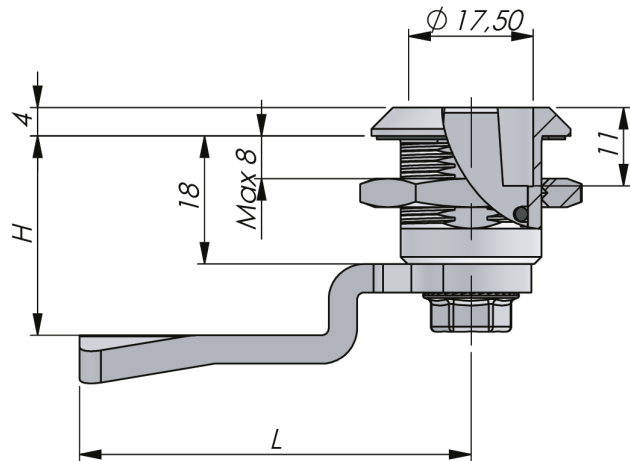

Industrilas
— When access counts —

Make your selections in each column to create your article number (AAAA-BCCDEF-HLLL)

| AAAA Låshus | B Nut | CC Insats | D Yta | E Montering | F Regel | HLLL | H/L i mm |
|---------------------------------------|----------|--------------------------|--------------------------|-------------------------------|---------|------|----------------|
| 2412 Zinc, chrome plated A=28, B=4 | 2 SN+TUF | 30 DB - Deutsche Bahn | 2 Krom | 0 IP54 - ej monterad | 0 Stål | 0000 | Ingen regel |
| 2416 Zinc, black coated A=28, B=4 | 4 EN+TUF | | 6 Black Powder Coated | 1 IP66 - ej monterad | | 0445 | 4 / 45 |
| | | | | 2 IP54 - regel bifogas | | 0645 | 6 / 45 |
| | | | | 3 IP66 - enclosed cam | | 0845 | 8 / 45 |
| | | | | 4 IP54 - monterad | | 1045 | 10 / 45 |
| | | | | 5 IP66 - monterad | | 1245 | 12 / 45 |
| | | | | 6 IP66 PUR - ej monterad | | 1445 | 14 / 45 |
| | | | | 7 IP66 PUR - regel bifogas | | 1645 | 16 / 45 |
| | | | | 8 IP6 PUR - monterad | | 1845 | 18 / 45 |
| | | | | | | 2045 | 20 / 45 |
| | | | | | | 2245 | 22 / 45 |
| | | | | | | 2445 | 24 / 45 |
| | | | | | | 2645 | 26 / 45 |
| | | | | | | 2845 | 28 / 45 |
| | | | | | | 3045 | 30 / 45 |
| | | | | | | 3245 | 32 / 45 |
| | | | | | | 3445 | 34 / 45 |
| | | | | | | 3645 | 36 / 45 |
| | | | | | | 3845 | 38 / 45 |
| | | | | | | 4045 | 40 / 45 |
| | | | | | | 4245 | 42 / 45 |
| | | | | | | 4445 | 44 / 45 |
| | | | | | | 4645 | 46 / 45 |
| | | | | | | 4845 | 48 / 45 |
| | | | | | | 5045 | 50 / 45 |

SN = standardmutter. EN = jordningsmutter. TUF = monterad med TUF-låsskruv för att uppnå DIN EN 61373

